

CONTRIBUTO
dell' ODONTOIATRIA
all' OSTEOPATIA
nell'ATTIVITA' SPORTIVA

Dott. Luca Bastianello

ANTICA FIABA INDIANA

Questo è
un serpente



Questa è una
caverna



Questa è una
foglia appassita



Questo è
un albero



Questa è una
montagna alta



Questo è
un ramo



SEI CIECHI DESCRIVONO UN ELEFANTE

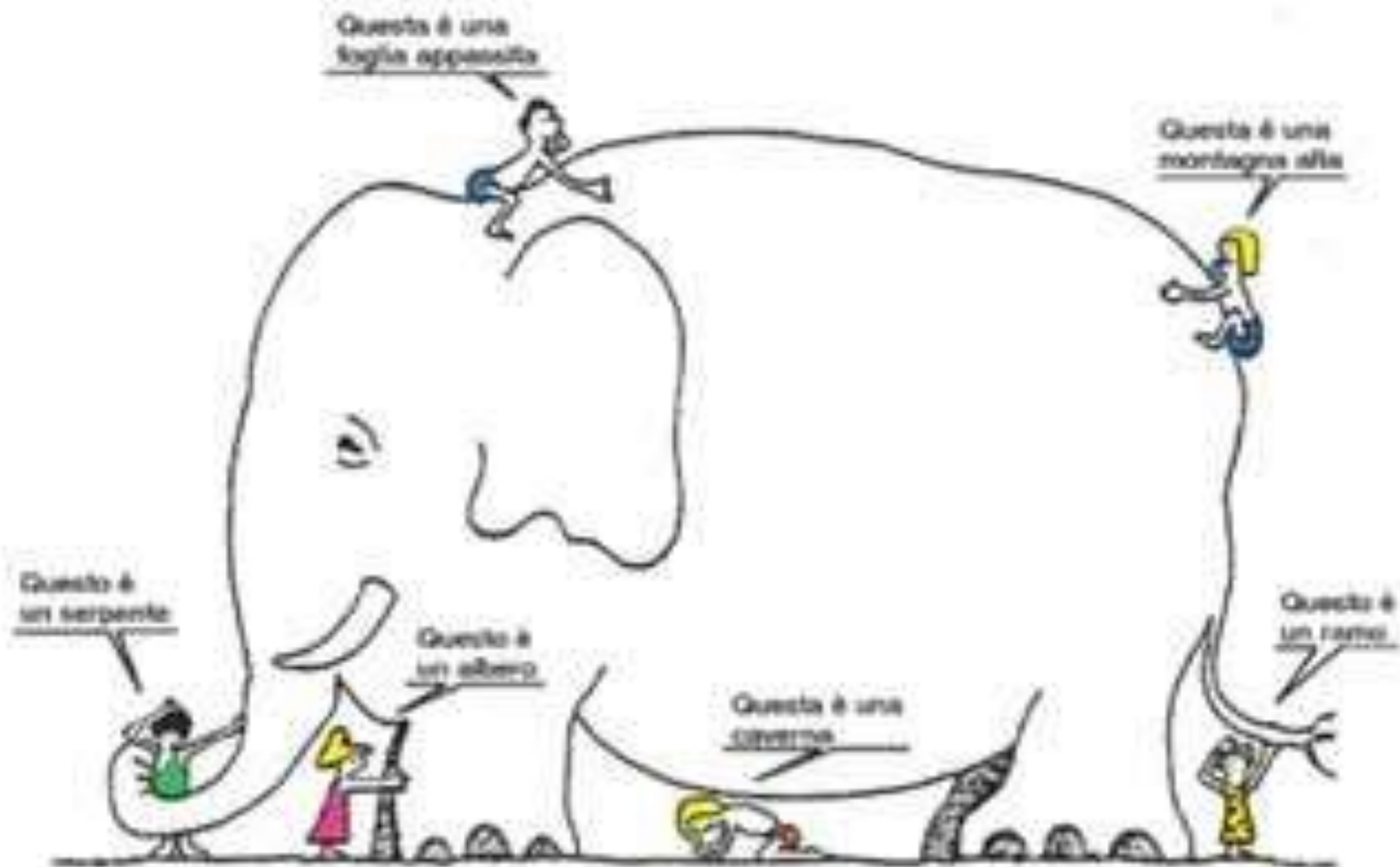

Odontoiatria Olistica

***Olos* in greco significa *l'intero*, il *tutto* e l'olismo è dunque un modo unitario e organico di vedere la realtà, l'essere umano e l'esistenza. L'emergere di una visione olistica rappresenta di fatto una vera e propria rivoluzione culturale e scientifica poiché nella civiltà occidentale predomina da secoli una visione dicotomica e frammentata che porta a separare la materia dalla coscienza, la mente e lo spirito dal corpo, il maschile dal femminile**

Perché è necessaria una visione olistica?

La visione dicotomica è responsabile dell'attuale stato di crisi sociale, esistenziale ed ecologica; con la visione olistica prendiamo consapevolezza che il nostro pianeta è un unico ecosistema le cui parti sono interdipendenti e così pure l'essere umano, il cui corpo non è indipendente dalla mente, un organo non è isolato dagli altri, e la coscienza e lo spirito si riflettono sulla realtà materiale, emozionale, mentale

Il triangolo della salute

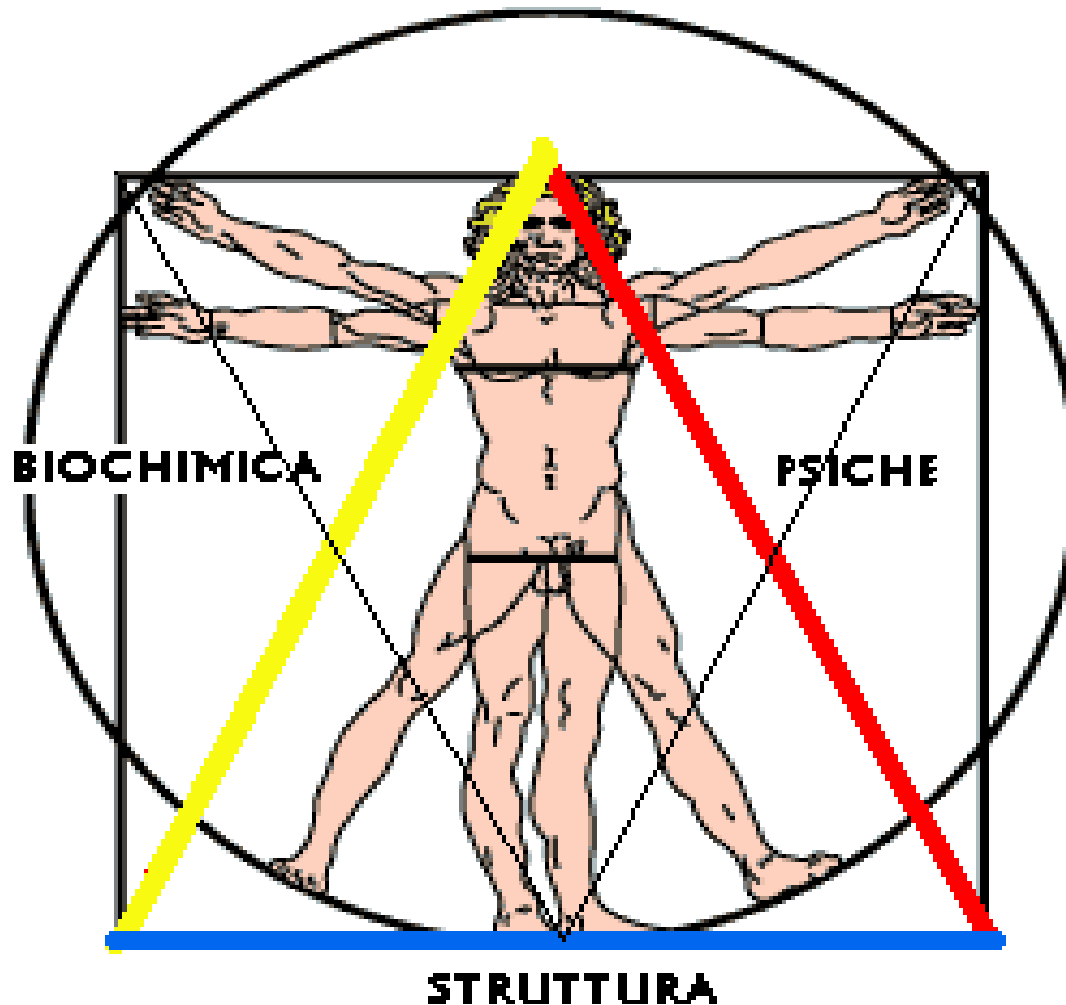

Ma cosa conferisce al cavo orale questa centralità?

- Innanzitutto la sua prossimità con il sistema nervoso centrale
- le sue vie vegetative afferenti ed efferenti e con i suoi vasi arteriosi, venosi e linfatici

Riflessi cerebrali

vie vegetative afferenti ed efferenti

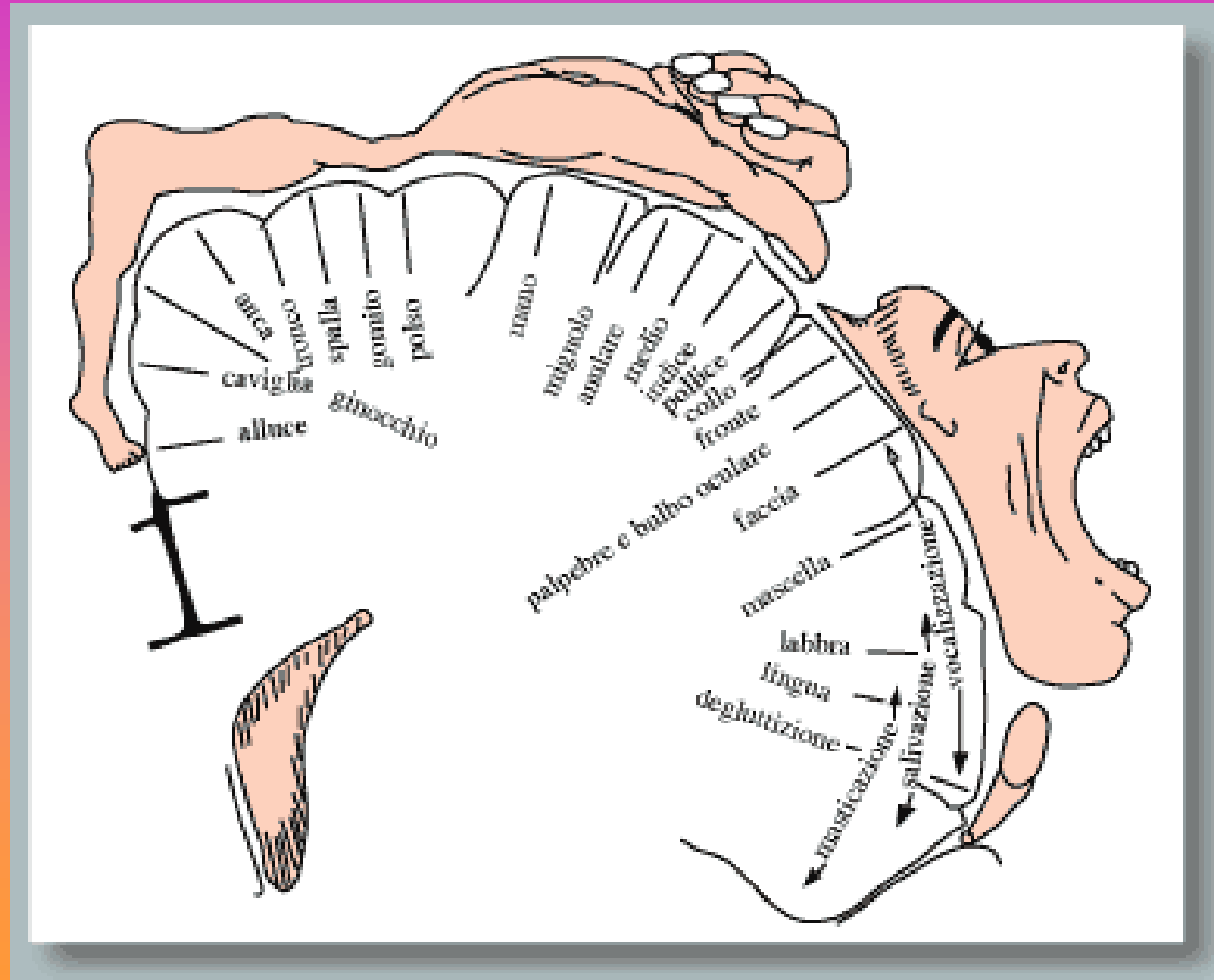

Distribuzione delle terminazioni nervoso-sensitivo-motorie

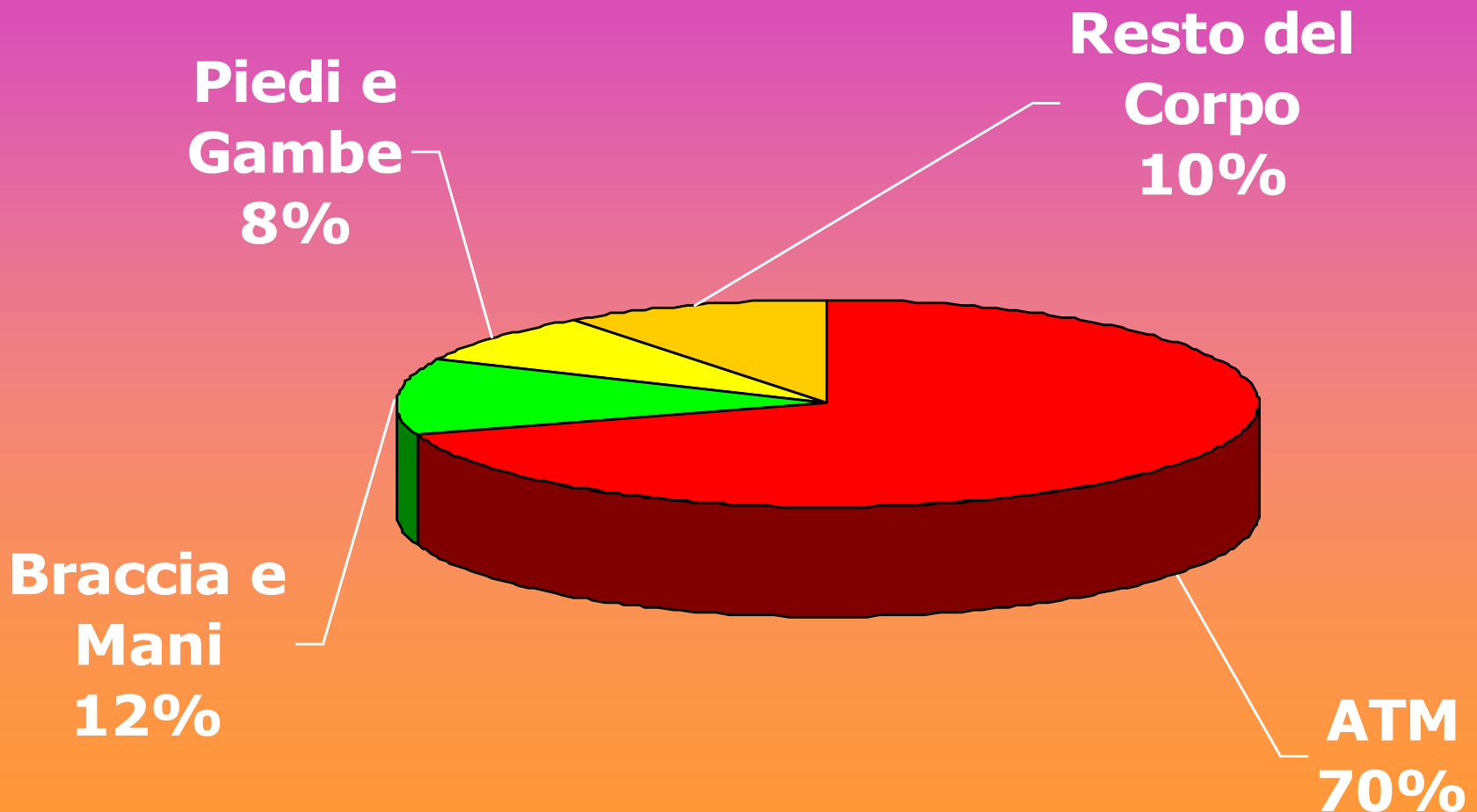

Rapporti tra Apparato Stomatognatico e Postura

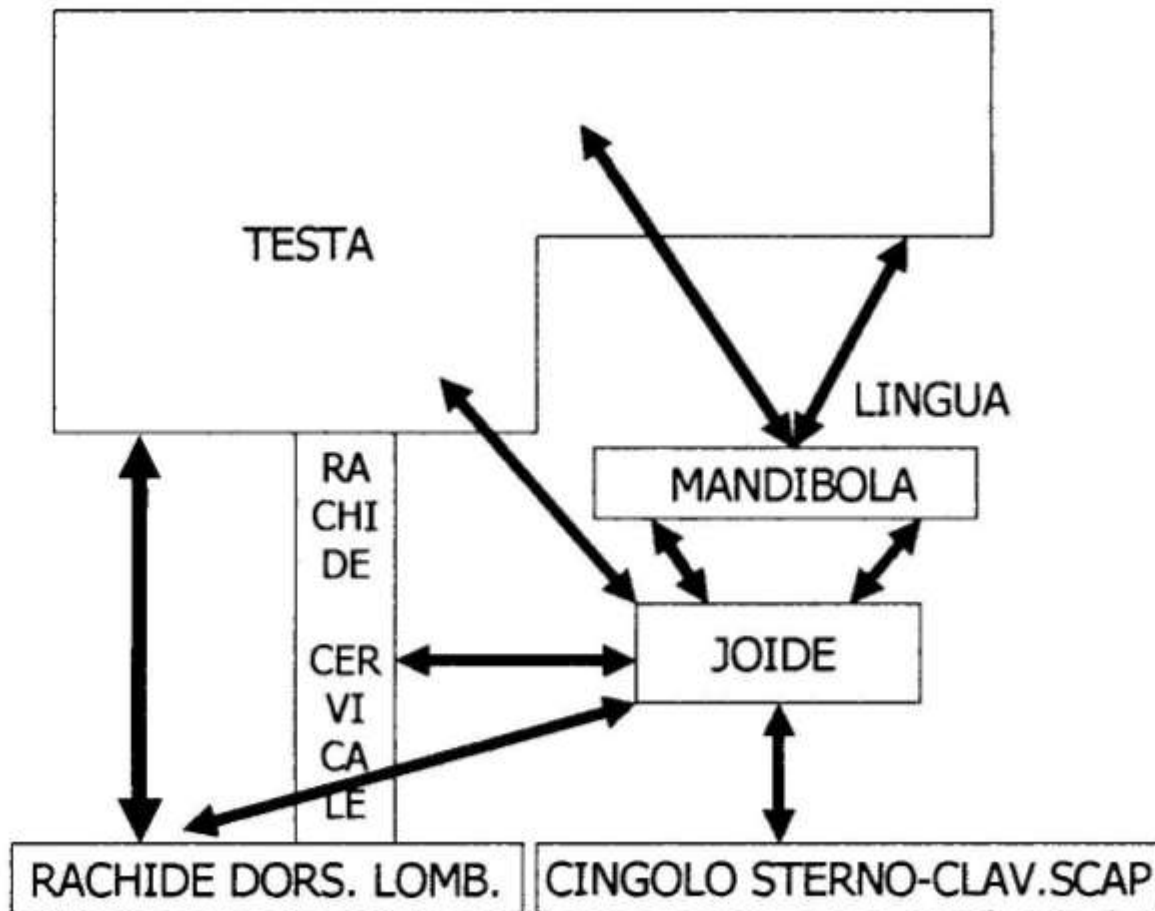

**SCHEMA DI
BRODIE
(1949)**

LA POSIZIONE MANDIBOLARE CONDIZIONA LA POSIZIONE CERVICO-SCAPOLARE

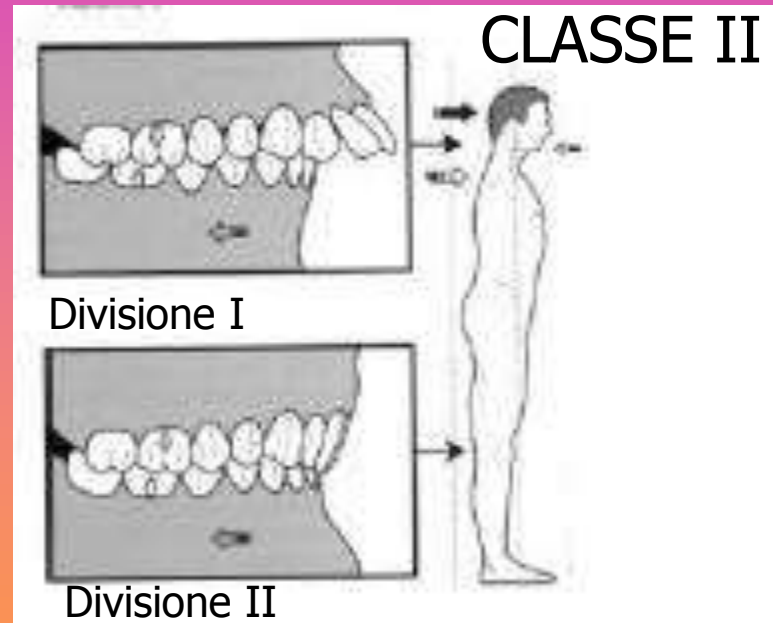
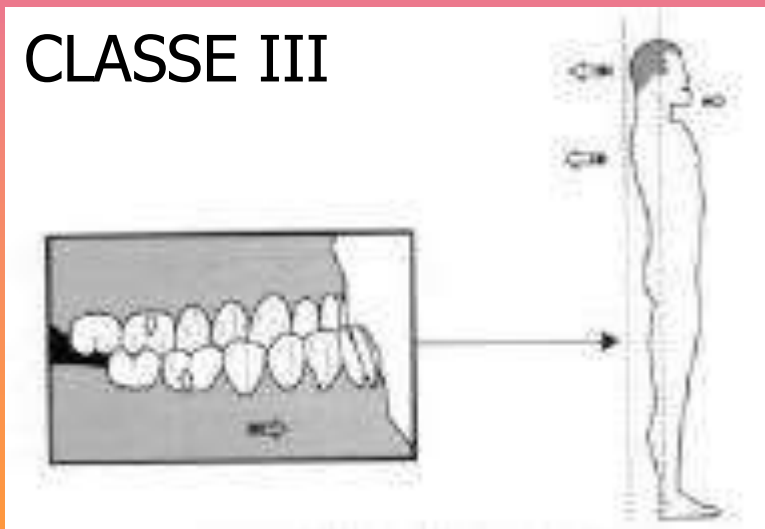
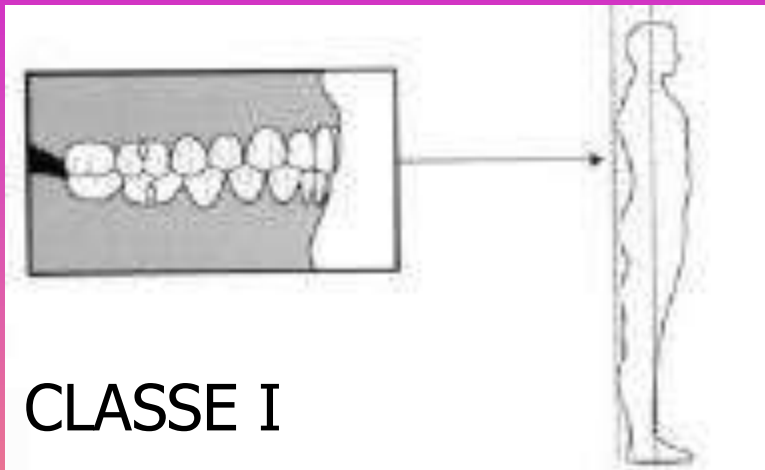

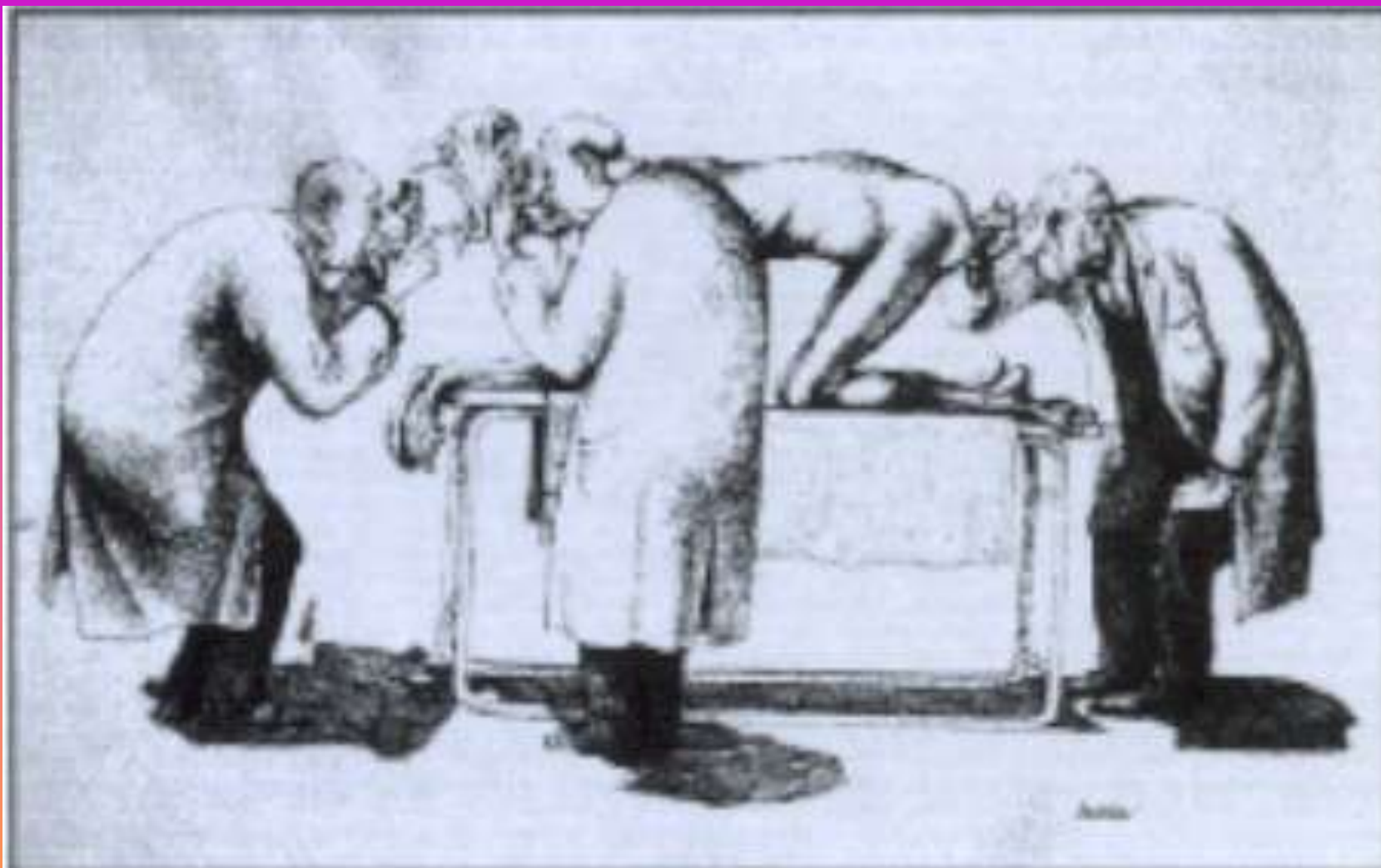

La malattia posturale

PAZIENTE DISFUNZIONALE

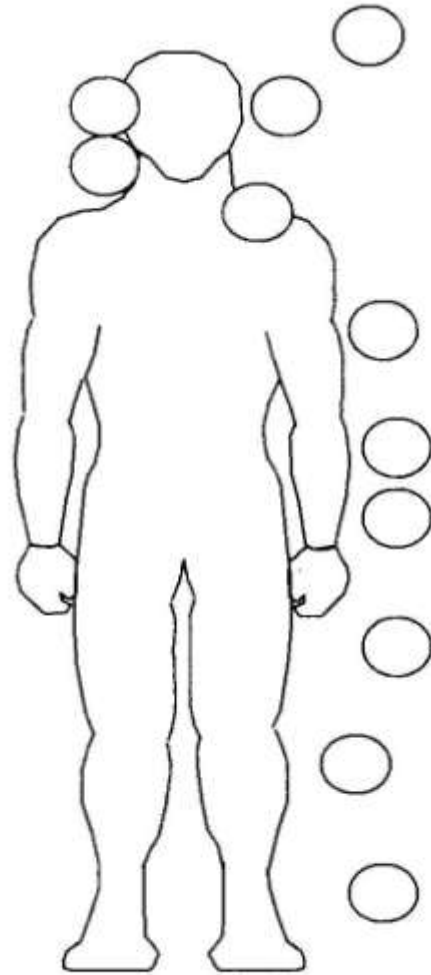

- Mal di testa
- Vertigini, otalgie, occhi
- Problemi stomatognatici
- Cervicalgia
- Dorsalgia
- Lombalgia, cadute sul coccige
- Problemi viscerali, cicatrici
- Strappi muscolari
- Crampi, varici
- Distorsioni di caviglia, di piede
- Callosità, varismo, valgismo

SINDROME DELLA GLOSSOPTOSI

(EFFETTI DELLA DEGLUTIZIONE ATIPICA)

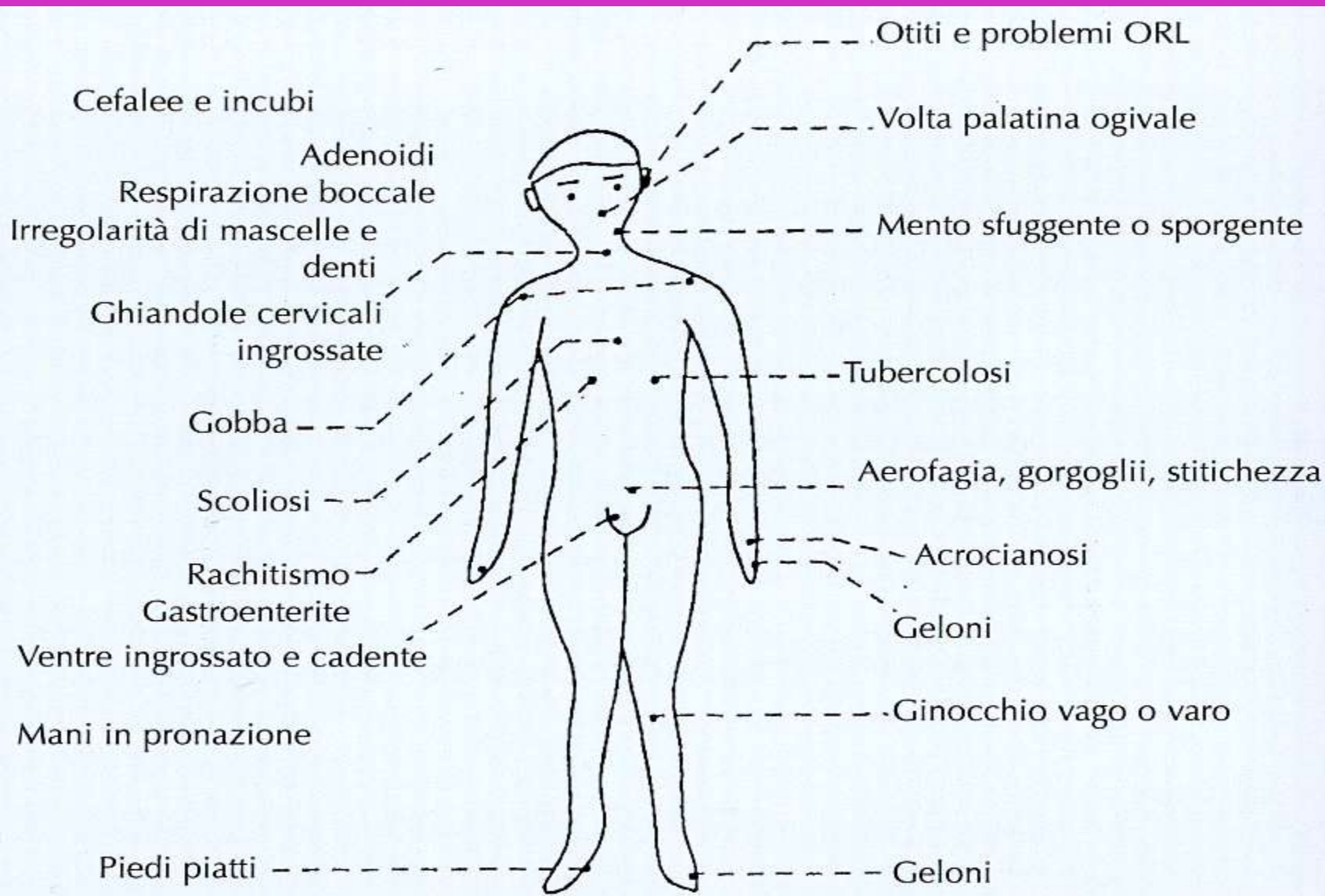

EQUILIBRIO DENTALE

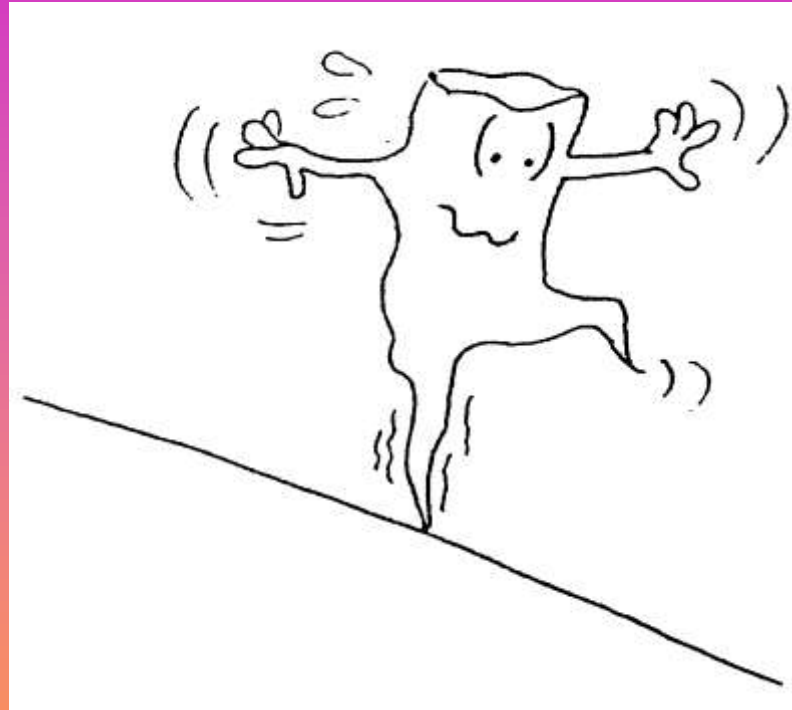

EQUILIBRIO GLOBALE

EQUILIBRATORI POSTURALI:

- BITE**
- ATTIVATORI SB**
- MANIPOLAZIONI OSTEOPATICHE**

ATTIVATORI SB



BITE



24
Novembre
2000



12
Settembre
2001



mamma
papa

mamma
papa

Se è vero, come è vero, che attraverso la bocca passano tutte le emozioni (odontoiatria psico-morfo-somatica) e che, influenzati dal mondo esterno, mostriamo la nostra reazione variando la postura, non possiamo pensare di modificare l'assetto occlusale di un bambino senza incidere in modo diretto o indiretto sul suo modo di essere e di vivere le emozioni

CENNI STORICI

SULLA CORRELAZIONE TRA POSTURA E MANIPOLAZIONI OSTEOPATICHE NELLE FORME DISFUNZIONALI

- **Già nel 2700 a.c. in Cina**
- **Nel 2000 a.c. in Egitto**
- **Nel 400 a.c. ne parla Ippocrate**
- **Nel 200 d.c. ne parla Galeno**
- **Tra il 1800 e 1900 Still e Sutherland fondano l'osteopatia mentre Upledger fonda la manipolazione cranio-sacrale**

Rapporti tra Apparato Stomatognatico e Postura

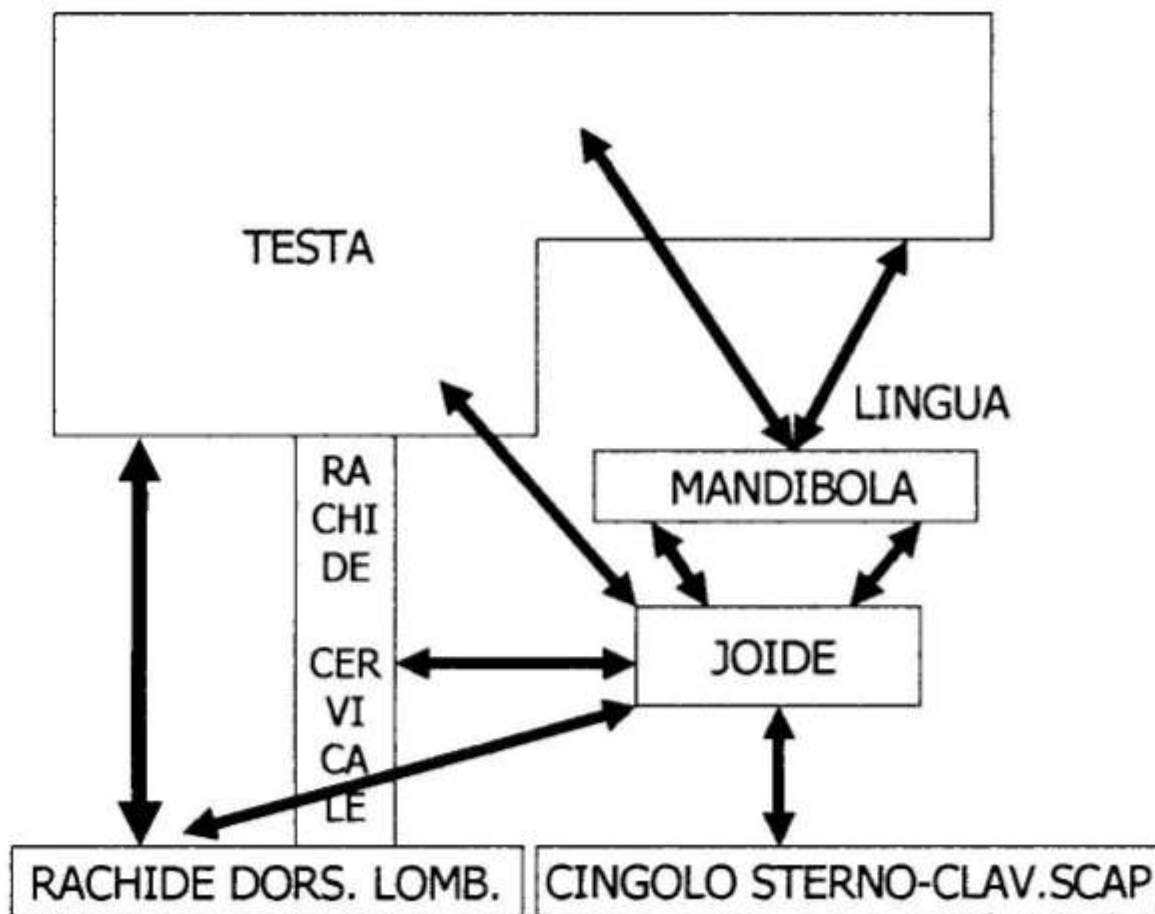

**SCHEMA DI
BRODIE
(1949)**

Rapporto tra Denti e Fibre Muscolari

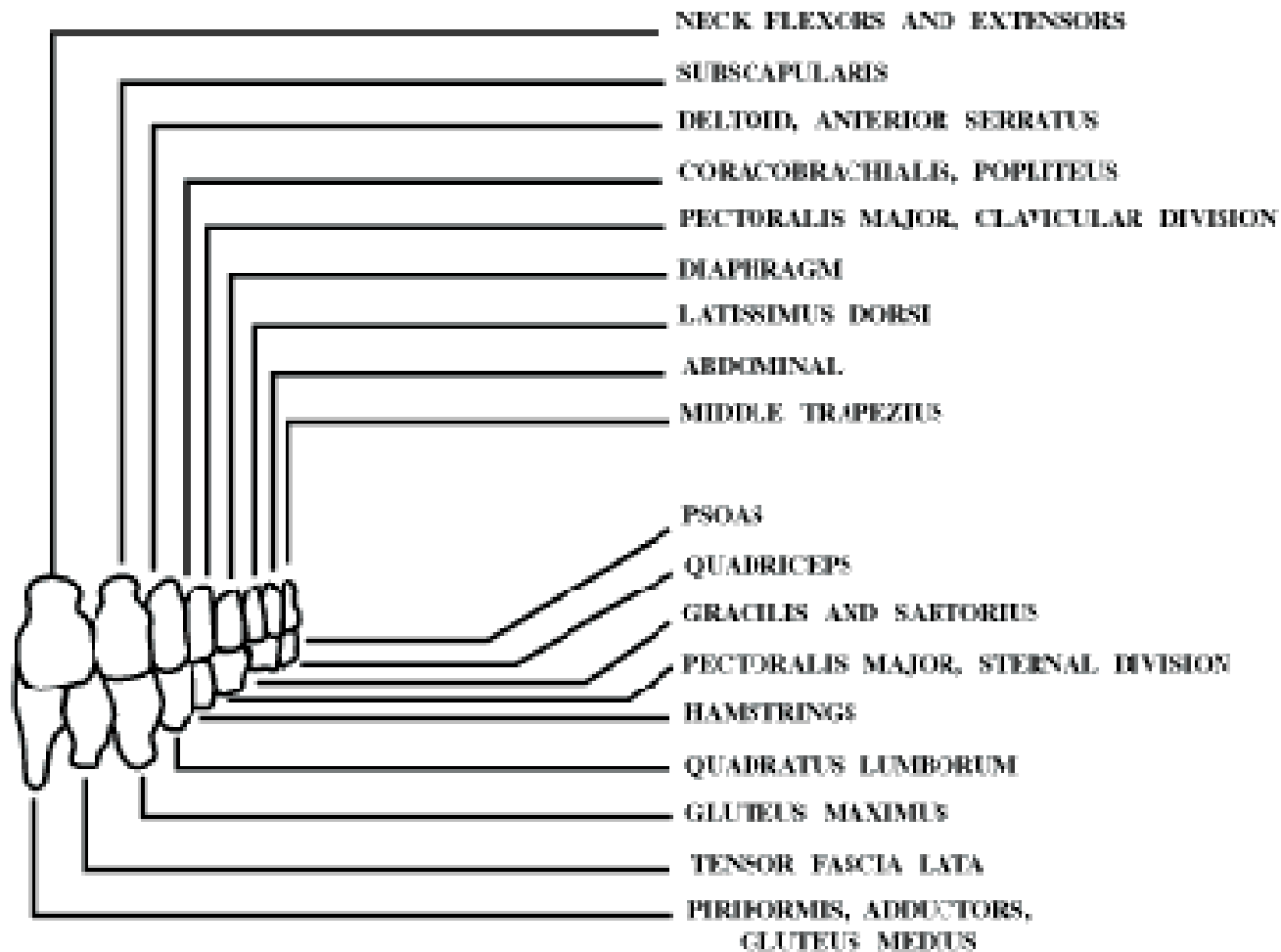



Possiamo affermare quindi:

“ Curare e guarire

**non solo la bocca ed i denti delle
persone,**

ma le persone

attraverso la bocca ed i denti”

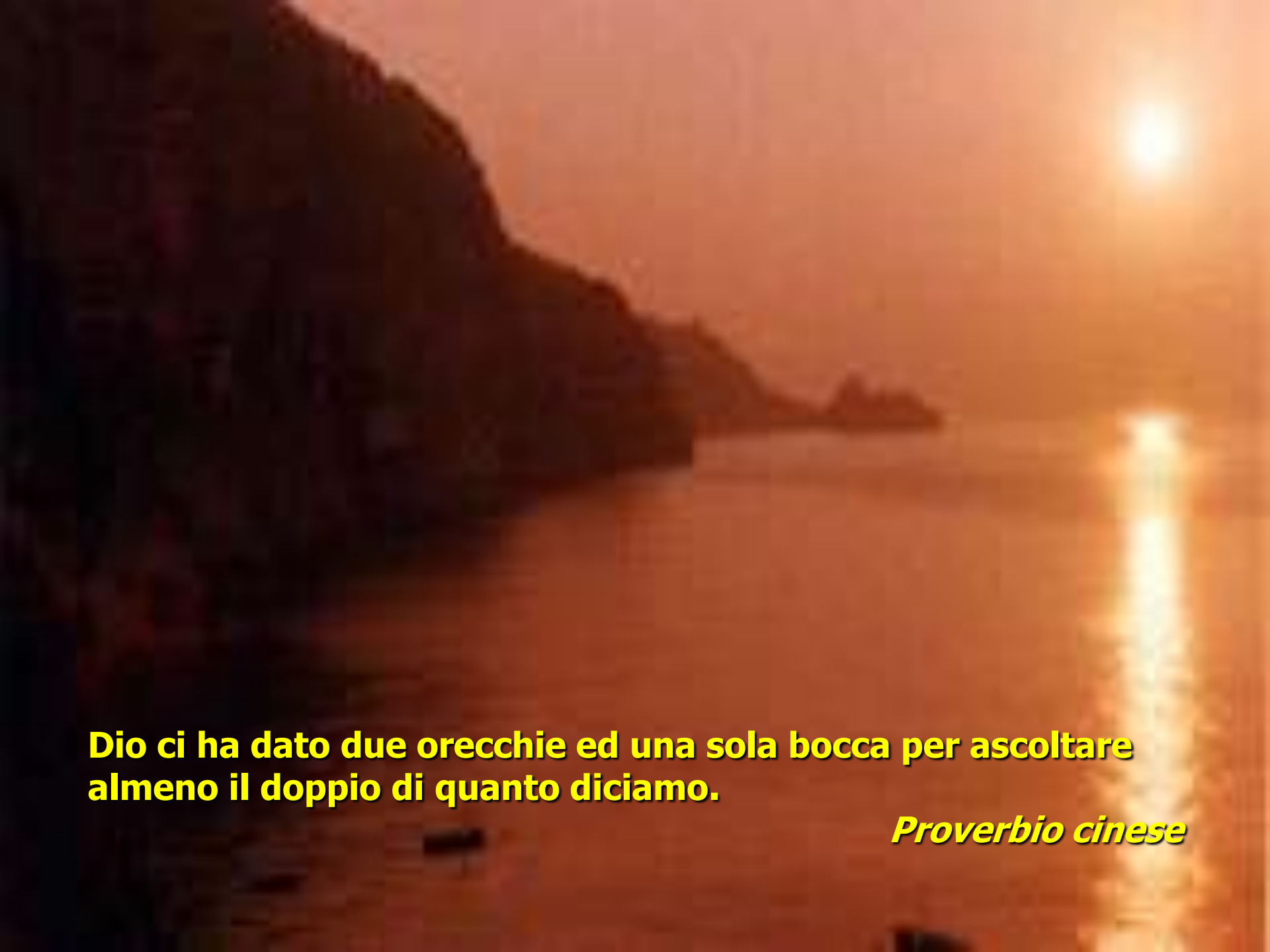
A photograph of a sunset over a body of water. The sun is a bright, glowing orb in the upper right corner, casting a long, shimmering reflection down the center of the water. The sky is a deep orange-red. On the left side, a dark, silhouetted cliff or mountain slope descends towards the water. The overall mood is serene and contemplative.

Dio ci ha dato due orecchie ed una sola bocca per ascoltare almeno il doppio di quanto diciamo.

Proverbio cinese